

Unternehmensprofil

Wippermann jr. GmbH



WIPPERMANN



Since 1893
Made in Germany



WIPPERMANN

Historie



- 1893 gegründet
- Wilhelm Wippermann sen.
- * 1858 - † 1928

- Unternehmensursprung in der Fertigung von Fahrradteilen





Historie



- In den 60er Umstrukturierung des Fertigungsprogramms auf Industrieketten
- Seit den 90er Jahren Konzentration auf Sonderketten



- Familienbetrieb in der 5. Generation





Eckdaten Wippermann

- 65 - 70 Mio € Umsatz (Gruppe)
- 375 Mitarbeiter (Gruppe)
- Exportanteil 40%
- Fertigung von 2.462 Standardprodukten (ohne Sonderfertigung)
- Größter Kunde 4% vom Umsatz
- OEM-Anteil Deutschland liegt bei 39 %

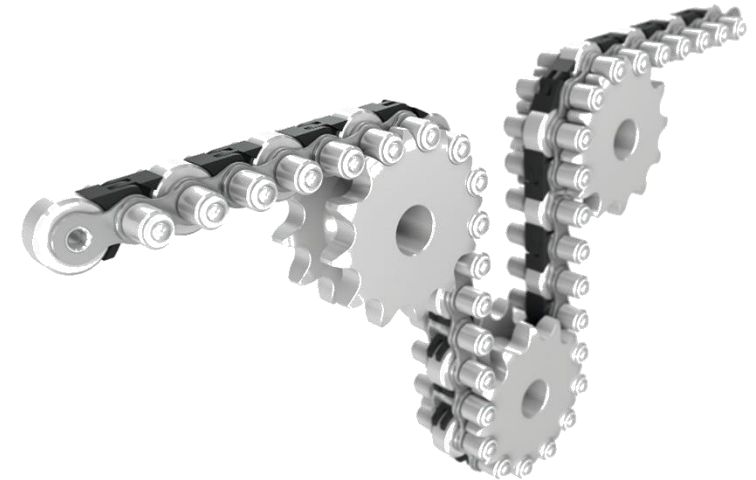



Umsatzentwicklung Gruppe

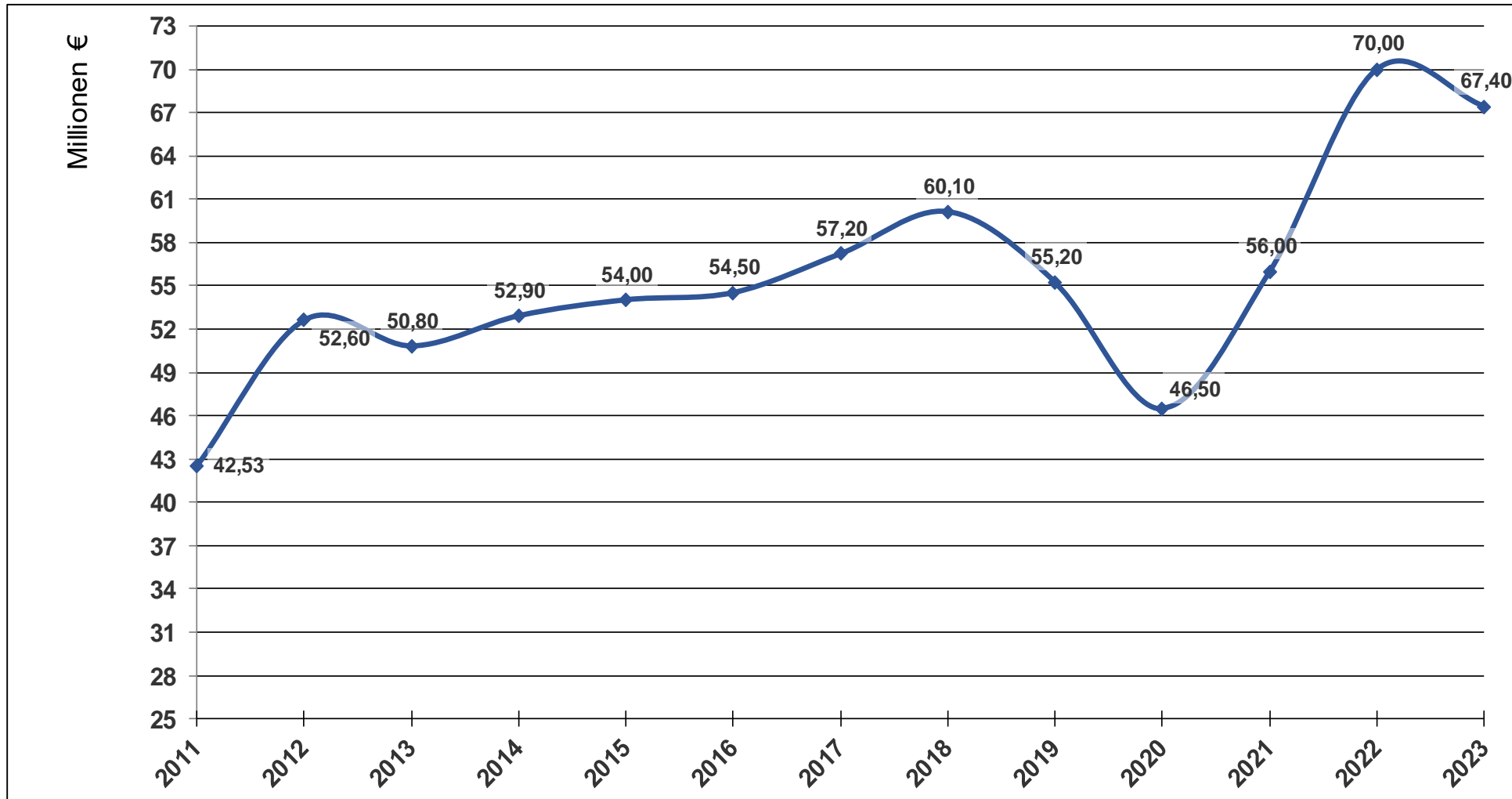



Umsatzentwicklung Wippermann

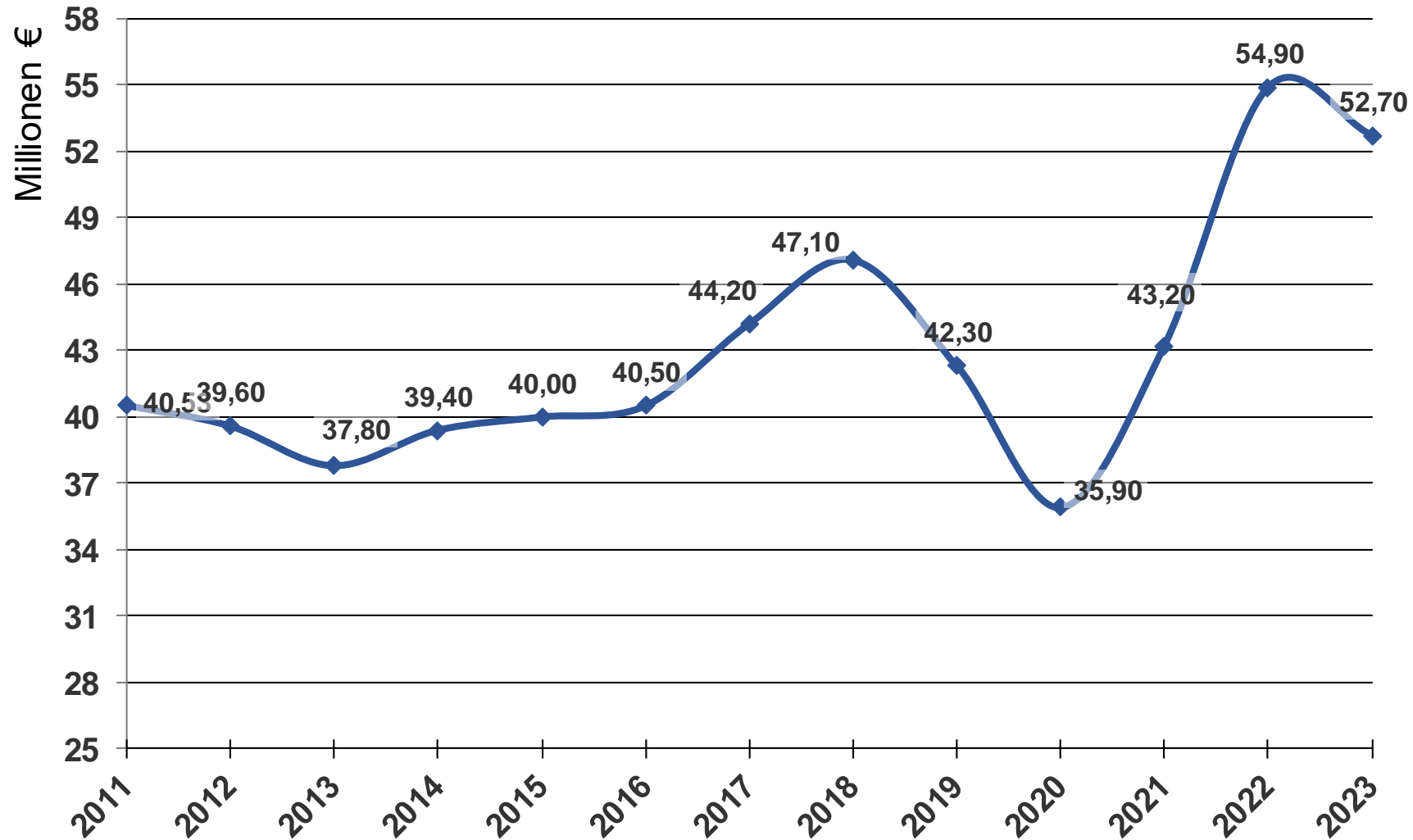



Umsatzziele & Leitlinien

- Kundenzufriedenheit
 - Unabhängigkeit als Familienunternehmen
 - Solide Bilanzstruktur (EK \geq 50%)
 - angemessener Free Cash Flow
 - Investitionen
 - Prozessverbesserung
 - Kapitaldienst
 - Effiziente Energienutzung und Reduktion von Emissionen
- Langfristige Existenzsicherung



Zertifizierungen



ZERTIFIKAT

Hiermit wird bescheinigt, dass



Wippermann jr. GmbH
 Delsterner Straße 133
 58091 Hagen-Delstern
 Deutschland

ein **Qualitätsmanagementsystem** eingeführt hat und anwendet.

Geltungsbereich:
 Entwicklung, Herstellung und Vertrieb von Rollenketten, Buchsen- und Galketten sowie Flyerketten und Kettenräder

Durch ein Audit, dokumentiert in einem Bericht, wurde der Nachweis erbracht, dass das Managementsystem die Forderungen des folgenden Regelwerks erfüllt:

ISO 9001 : 2015

Zertifikat-Registrier-Nr. 000130 QM15
 Gültig ab 2022-11-30
 Gültig bis 2025-11-29
 Zertifizierungsdatum 2022-11-04







Markus Böhler
Geschäftsführer

Akkreditierte Stelle: DQS GmbH, August-Schurz-Straße 21, 60433 Frankfurt am Main
 Die Gültigkeit von diesem Zertifikat kann nur durch den QR-Code verifiziert werden.



ZERTIFIKAT

Hiermit wird bescheinigt, dass



Wippermann jr. GmbH
 Delsterner Straße 133
 58091 Hagen-Delstern
 Deutschland

ein **Energiemanagementsystem** eingeführt hat und anwendet.

Geltungsbereich:
 Entwicklung, Herstellung und Vertrieb von Rollenketten, Buchsen- und Galketten sowie Flyerketten und Kettenräder

Durch ein Audit, dokumentiert in einem Bericht, wurde der Nachweis erbracht, dass das Managementsystem die Forderungen des folgenden Regelwerks erfüllt:

ISO 50001 : 2018

Zertifikat-Registrier-Nr. 000130 EMS18
 Gültig ab 2021-11-12
 Gültig bis 2024-11-11
 Zertifizierungsdatum 2021-11-04







Markus Böhler
Geschäftsführer

Akkreditierte Stelle: DQS GmbH, August-Schurz-Straße 21, 60433 Frankfurt am Main



ZERTIFIKAT

Hiermit wird bescheinigt, dass



Wippermann jr. GmbH Direkt
 Albert-Einstein-Straße 1
 32278 Krollenhagen
 Deutschland

mit den im Anhang gelisteten Standorten

ein **Umweltmanagementsystem** eingeführt hat und anwendet.

Geltungsbereich:
 Vertrieb von Rollenketten, Buchsen- sowie Flyerketten und Kettenräder

Durch ein Audit, dokumentiert in einem Bericht, wurde der Nachweis erbracht, dass das Managementsystem die Forderungen des folgenden Regelwerks erfüllt:

ISO 14001 : 2015

Zertifikat-Registrier-Nr. 518990 UM15
 Gültig ab 2020-09-22
 Gültig bis 2023-09-21
 Zertifizierungsdatum 2020-09-22







Markus Böhler
Geschäftsführer

Akkreditierte Stelle: DQS GmbH, August-Schurz-Straße 21, 60433 Frankfurt am Main



ZERTIFIKAT

Hiermit wird bescheinigt, dass



Wippermann Junior Gesellschaft mit beschränkter Haftung

das Bonitätszertifikat CrefoZert

Im Rahmen der Prüfung ergab das Unternehmen eine ausgezeichnete Bonitätsstruktur und erfüllte alle Zertifizierungskriterien:

- Bonitätsindex > 250 oder externes Rating einer anerkannten Ratingagentur besser als BBB-
- Bilanzierung < CBB
- erfolgreiche Befragung des Managements: keine maßgeblichen Bonitätsrisiken erkennbar

Bei durchgehender Erfüllung der Kriterien ist das Zertifikat ein Jahr gültig.

Der aktuelle Status ist prüfbar unter www.crefozert.de/crefozert



CrefoZert[®] Creditreform Bonitätswertfakt
2024
 Gültig bis: 2/2025
 AUSGEZEICHNETE BONITÄT

Hagen, 15. Februar 2024
 Creditreform Hagen
 Bersey & Regel KG

E. Regel
 Geschäftsführung





Struktur Wippermann Gruppe

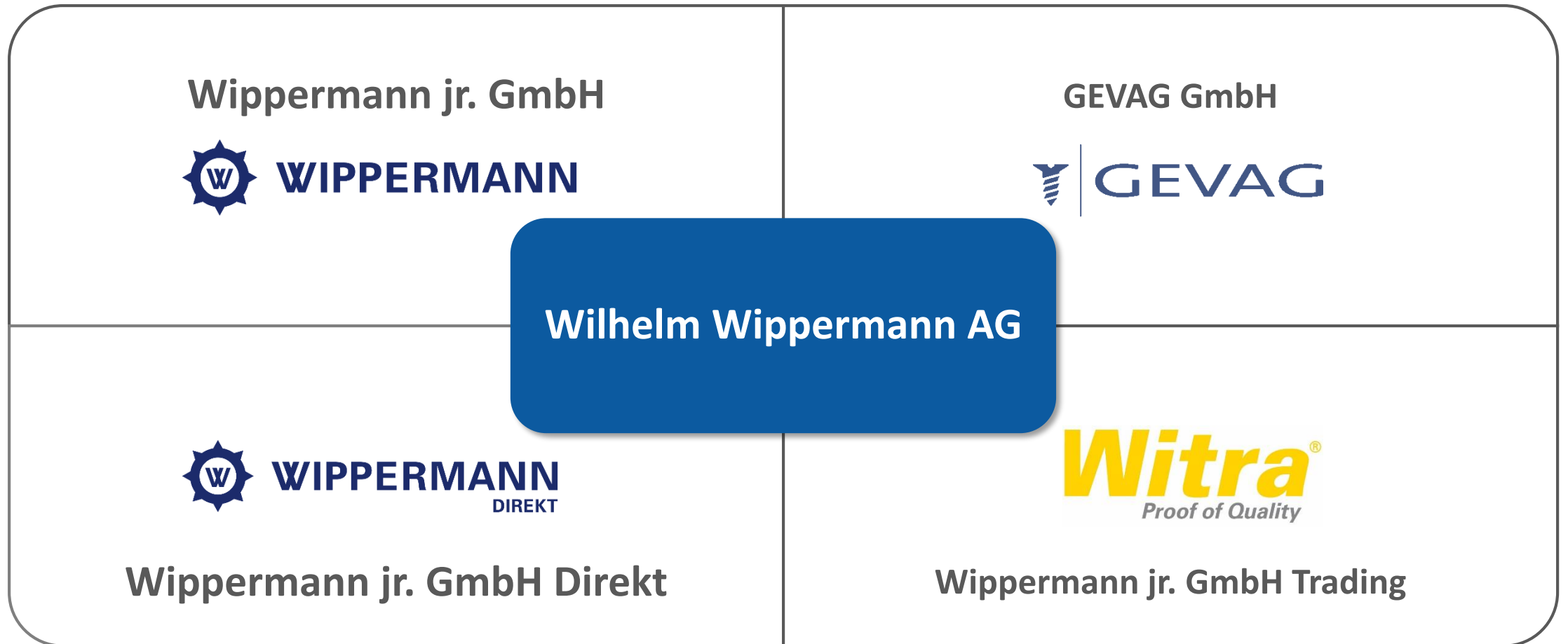



Ansicht Kirchlengern



Produktprogramm

- Industrieketten bzw. Stahlgelenkketten von 5 mm bis 3" Teilung
- Sonderkettenräder / Standardkettenräder
 - Antriebstechnik, Fördertechnik und Sonderlösungen
- Fahrradkette & E-Bike Kette (Connex)





Kernkompetenzen

Entwicklungscompetenz

- Produkt-Engineering
- Anwendungsberatung
- Fertigungs-Engineering



Technologie

- Werkstoffe und Wärmebehandlung
- Metallumformung
- Beschichtungsverfahren
- Schmierungen

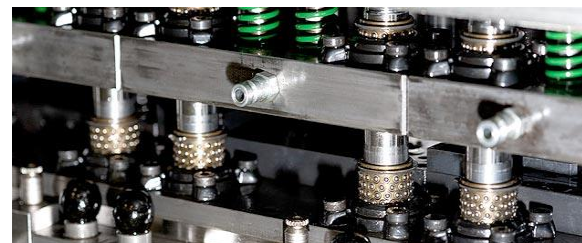

Wertarbeit Made in Germany – Impressionen Hagen



WIPPERMANN

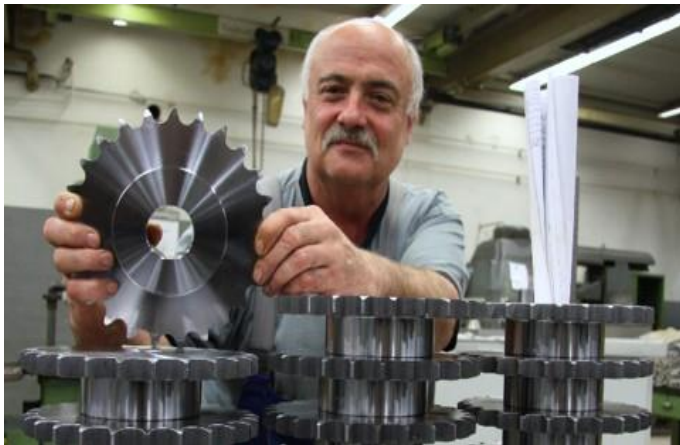

Kundenspezifische Lösungen durch Baukastensystem



WIPPERMANN

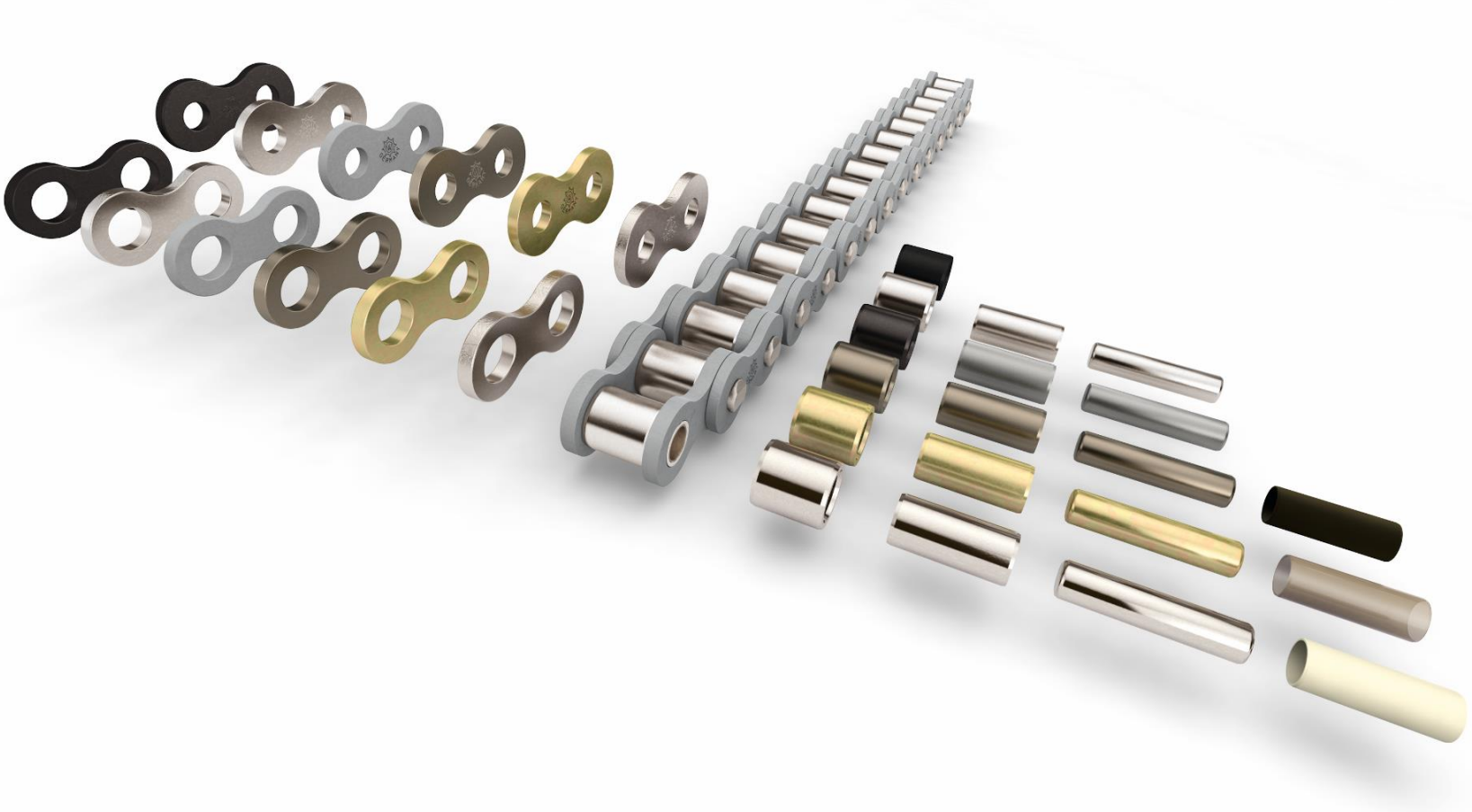



Stahlgelenkketten – Typen und Ausführungen

Rollenketten

Werksnorm

Flyerketten

Sonderketten

Stauförderketten

Hohlbolzenketten

Zahnketten

Werkzeugmagazin-
ketten



Standard

Rostfrei

Wartungsarm
z.B. Biathlon KS

Wartungsfrei
z.B. Marathon

Schmierstofffrei
z.B. Triathlon KS





Kettenausführungen



RF - rostfreie Werkstoffe;
KS - mit Korrosionsschutz;

Standardausführung
Sonderausführung





WIPPERMANN

Marathon Lift – Das Schubkettensystem

ML 2000



Max. Nutzlast 2,0t
Max. ungeführter Hub: 2 m
Min. Bauhöhe: 370 mm

ML 1000

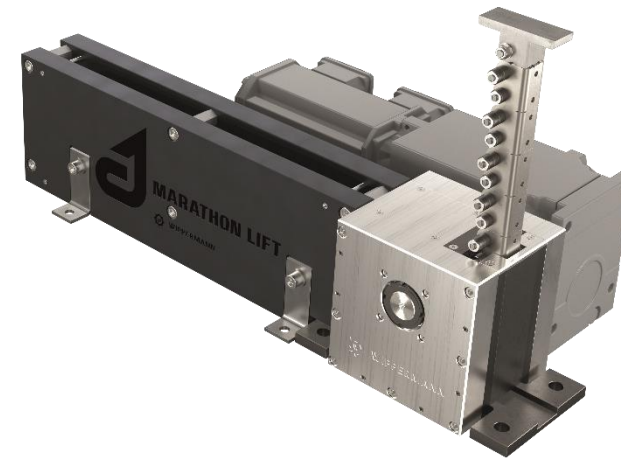

Max. Nutzlast 1,0t
Max. ungeführter Hub: 1 m
Min. Bauhöhe: 200 mm





WIPPERMANN

Marathon Lift – Das patentierte Umlenksystem

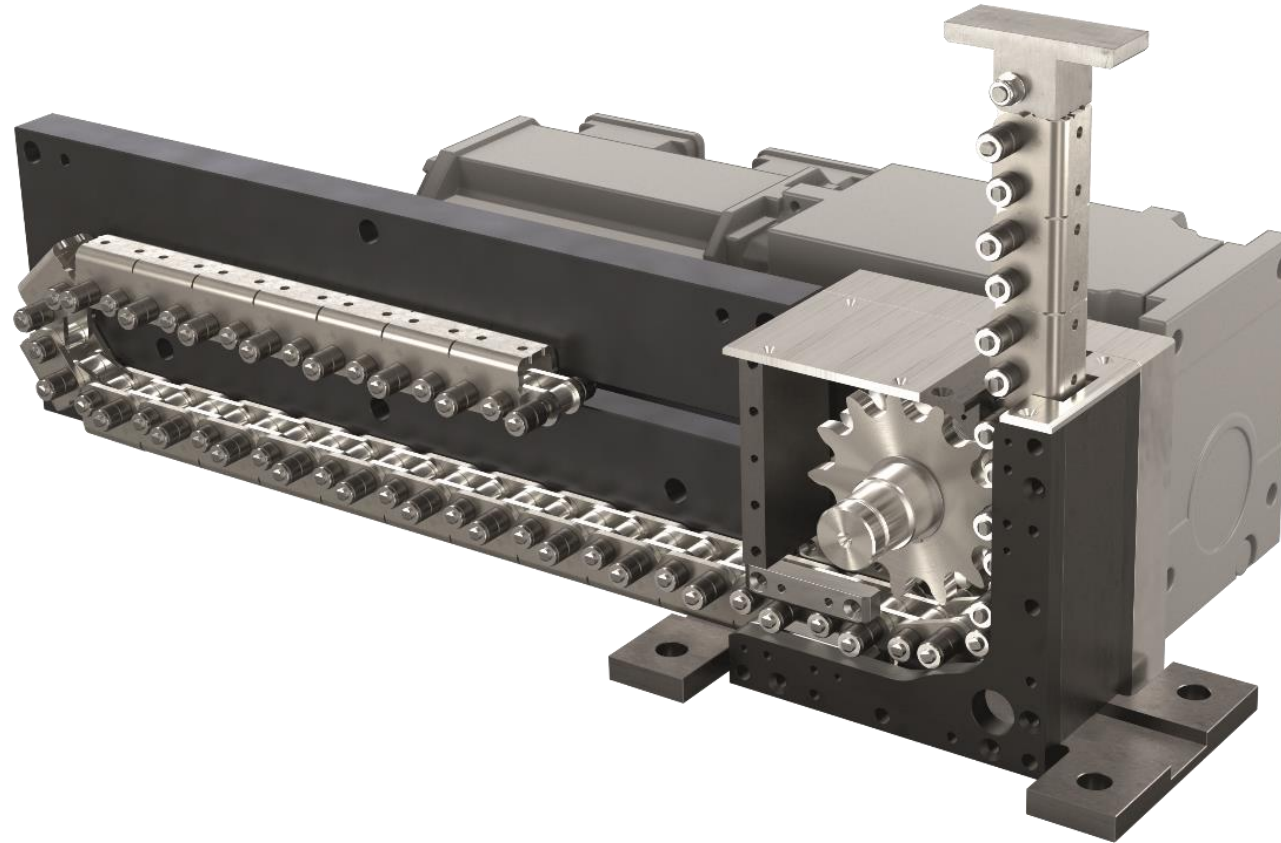

Patentierte Umlenkung für ruhigen
und gleichmäßigen Lauf





Marathon Lift – Das patentierte Umlenksystem



Industrielle Anwendungen

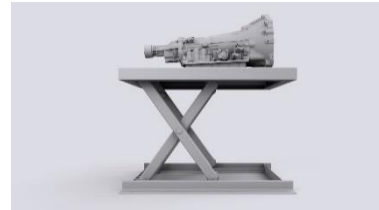

Gebäudetechnik und
Architektur



Anlieferungs- und
Versandlogistik
(auch horizontale Förderung)



Bühnen und
Veranstaltungstechnik



Intralogistik





Beispiele für Einsatzgebiete einer Kette

- Teppichpaternoster
- Trockenöfen
- Rolltreppen
- Sterilisatoren
- Lagerlogistik
- Containerhebegeräte
- Verpackungsmaschinen
- Landmaschinen
- Druckmaschinen
- Flurförderzeuge
- Paternoster Parksysteme
- Getränkeabfüllmaschinen
- Fischverarbeitung





Beispiele Last- und Hubketten



Gabelstapler



Autoparksysteme





Beispiele Förderketten



Gefriertunnel



Beispiel Lebensmittelverpackung



Foliengreiferkette





WIPPERMANN

Beispiel Antriebsketten

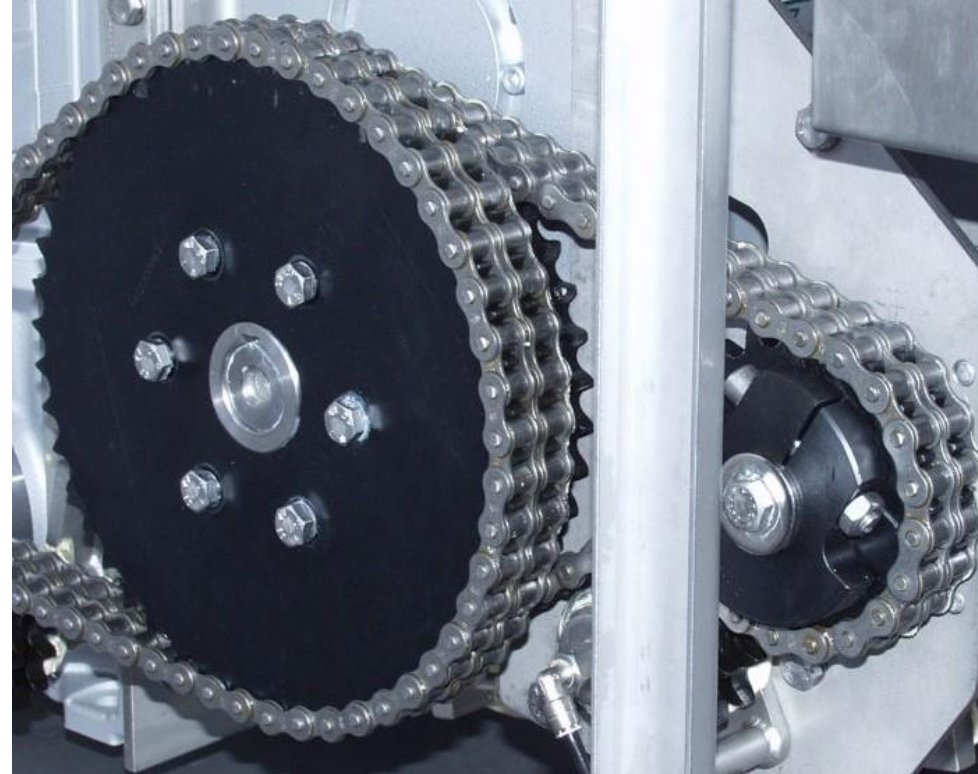

Fischverarbeitung auf hoher See





WIPPERMANN

Qualität

- Zertifiziertes Unternehmen nach ISO 9001
- Ausschließlich westeuropäisches Rohmaterial
- Bruchlasten, Dauerfestigkeit sowie Verschleißverhalten liegen bei Wippermann Ketten wesentlich höher als die Norm
- Wippermann Ketten erhalten eine Hochleistungsschmierung



Vertriebsstruktur/Service – Wippermann jr. GmbH



WIPPERMANN





Überschrift

